

# luxcambra

SINCE 1966

## Clasica s

SKYE MAUNSELL & JORDI VECIANA

Lámpara de pie Floor lamp Lampadaire.



### Descripción Description Description

> Clasica, elaborada artesanalmente en una delicada combinación de papel y madera, evoca la esencia misma del arquetipo de la iluminación. Su diseño minimalista y elegante permite que se integre con facilidad en una variedad de estilos decorativos, aportando una luz cálida y acogedora que transforma cualquier espacio.

Con una presencia sutil y un aire de formalidad, esta pieza se siente como un diseño atemporal, capaz de adaptarse a las tendencias del futuro sin perder su esencia clásica. La textura y el carácter de los materiales utilizados no solo realzan su belleza, sino que también le otorgan un aspecto cercano y amable, invitando a la calidez y la comodidad en el hogar.

> *Handcrafted in a delicate combination of paper and wood, Clasica evokes the very essence of archetypal lighting. Its minimalist and elegant design allows it to blend easily into a variety of decorative styles, bringing a warm and welcoming light that transforms any space.*

*With a subtle presence and an air of formality, this piece feels like a timeless design, able to adapt to future trends without losing its classic essence. The texture and character of the materials used not only enhance its beauty, but also give it an approachable and friendly appearance, inviting warmth and comfort into the home.*

> Fabriquée à la main dans une délicate combinaison de papier et de bois, Clasica évoque l'essence même de l'éclairage archétypal. Son design minimaliste et élégant lui permet de s'intégrer facilement dans une variété de styles décoratifs, apportant une lumière chaude et accueillante qui transforme n'importe quel espace.

Avec une présence subtile et un air de formalité, cette pièce s'apparente à un design intemporel, capable de s'adapter aux tendances futures sans perdre son essence classique. La texture et le caractère des matériaux utilisés ne font pas que rehausser sa beauté, ils lui confèrent également un aspect accessible et convivial, invitant la chaleur et le confort dans la maison.



### Materiales y acabados Materials and finishes Matériaux et finitions

#### Estructura Structure Structure

- > Madera de pino Melis en acabado natural o tintada en negro.
- > *Melis pine wood in natural or black stained finish.*
- > Bois de pin mélis en finition naturelle ou teintée noire.

#### Pantalla Lampshade Abat-jour

- > Pantalla de pergamino blanco.
- > *Lampshade in white parchment.*
- > Abat-jour en parchemin blanc.

#### Soporte Support Support

- > Soporte negro RAL 9005.
- > *Support black RAL 9005.*
- > Support noire RAL 9005.

#### Cable Cable Câble

- > Têxtil negro.
- > *Black textile.*
- > Textile noir.

### Características eléctricas Electrical characteristics Caractéristiques électriques

E-27 LED 12W (no incluida, not included, non inclus)



### Medidas generales General Measures Mesures générales

- > Diametro pantalla 55 x 22 x 17 cm. Altura total 63 cm.
- > *Lampshade diameter 55 x 22 x 17 cm. Total height 63 cm.*
- > Diamètre abat-jour 55 x 22 x 17 cm. Hauteur totale 63 cm.

### Mantenimiento Maintenance Entretien

- > Limpiar con tela suave ligeramente humedecida con agua. No utilizar detergentes, amoníaco o productos abrasivos.
- > *Wipe with a clean soft cloth slightly dampened with water. Do not use ammonia, solvents or abrasive cleaning products.*
- > Nettoyage avec un tissu doux légèrement humidifié avec de l'eau. Ne pas utiliser d'ammoniaque, solvants ou autres substances abrasives d'entretien.



Detalle funda portalámparas  
Socket cover detail  
Détail du couvercle de la douille



Clip cable PLA 3D  
Cable clip PLA 3D  
Clip de câble PLA 3D

## Uso Use Usage

- > Interior
- > Indoor
- > Intérieur

## Embalaje Packaging Emballage

> 2 cajas > 2 boxes > 2 cartons

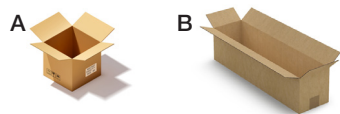





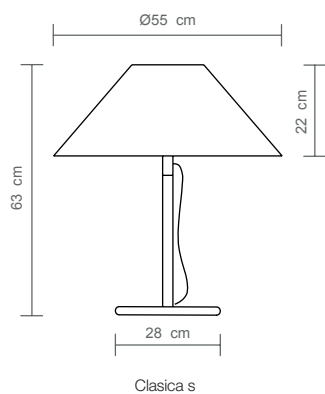

## Medidas Measures Mesures

A		B		Peso Weight Poids	
A	B	A	B	A	B
33 x 33 x 63 cm / 0.068607 m <sup>3</sup> 12.99" 12.99" 24.8031" / 2.423 ft <sup>3</sup>	65 x 65 x 25 cm / 0.105625 m <sup>3</sup> 25.5906" 25.5906" 9.84252" / 3.73 ft <sup>3</sup>	2Kg/ 4.41 lb	2.5Kg/ 5.52 lb		

## Croquis Sketch Croquis



## Referencias References Reference

	ESTRUCTURA STRUCTURE STRUCTURE	PANTALLA LAMP SHADE ABAT-JOUR	CABLE CABLE CÂBLE
4861	 Madera de pino Melis acabado natural Melis pine wood natural finish <i>Bois de pin mélis finition naturelle</i>	 Pergamino blanco White cotonet Cotonet blanc	 Tèxtil negro Black fabric Textile noir
4862	 Madera de pino Melis tintada en negro Melis pine wood stained black <i>Bois de pin Melis teinté noir</i>	 Pergamino blanco White cotonet Cotonet blanc	 Tèxtil negro Black fabric Textile noir