

## Absidiola c móvil 2 / 4

JORDI LLOPIS

Lámpara de suspensión *Hanging lamp* Suspension



### Descripción *Description* Description

> Absidiola amplía la colección Absis expresándose de manera única y explorando nuevas formas de iluminación. Evoluciona en distintas tipologías de producto que se adaptan a cualquier espacio a través de un juego de regulación singular. Apliques y colgantes individuales o regulables de brazo largo y pies, sobremesas y plafones, se trata de una amplia colección con formas sencillas y minimalistas que lucen con alma propia e interactúan en el espacio aportándole personalidad. La posibilidad de combinar las diferentes formas de pantalla de cerámica o alabastro de dimensiones reducidas con una amplia paleta de colores dan carácter a la familia y permiten obtener resultados únicos.

> *Absidiola expands the Absis collection by expressing itself in a unique way and exploring new forms of lighting. It evolves in different product typologies that adapt to any space through a singular regulation game. Wall and pendant lights and individual or adjustable long arm, feet, table and ceiling lights, it is a wide collection with simple and minimalist shapes that look with their own soul and interact in the space giving it personality. The possibility of combining the different shapes of ceramic or alabaster lampshades of reduced dimensions with a wide palette of colors gives character to the family and allows to obtain unique results.*

> Absidiola élargit la collection Absis en s'exprimant de manière unique et en explorant de nouvelles formes d'éclairage. Elle évolue dans différentes typologies de produits qui s'adaptent à n'importe quel espace grâce à un jeu de régulation singulier. Appliques et suspensions individuelles ou orientables avec de longs bras, pieds, lampes de table et plafonniers, il s'agit d'une vaste collection aux formes simples et minimalistes qui ont leur propre âme et interagissent avec l'espace en lui donnant de la personnalité. La possibilité de combiner les différentes formes d'abat-jour en céramique ou en albâtre de dimensions réduites avec une large palette de couleurs donne du caractère à la famille et permet d'obtenir des résultats uniques.

### Materiales y acabados *Materials and finishes* Matériaux et finitions

#### Estructura *Structure* Structure

- > Negro texturado RAL 9005 o blanco roto texturado RAL 9002
- > *Textured black RAL 9005 or off-white textured RAL 9002*
- > Noir texturé RAL 9005 ou blanc cassé texturé RAL 9002

#### Pantalla *Lampshade* Abatjour

- > Pantalla de cerámica artesanal en crudo o esmaltada en varios colores. Pantalla en alabastro sólo para la versión con la pantalla mini.
- > *Handmade ceramic lampshade in raw or glazed in various colors. Alabaster lampshade only for the version with the mini lampshades.*
- > Abat-jour en céramique artisanale brut ou émaillée en plusieurs couleurs. Abat-jour en albâtre uniquement pour la version avec l'abat-jour mini.

#### Cable *Cable* Câble

- > PVC negro o blanco fino Ø 3 mm.
- > *Thin black or white PVC cable Ø 3 mm.*
- > Câble fin en PVC noir ou blanc Ø 3 mm



### Características eléctricas *Electrical characteristics* Caractéristiques électriques

PCB LED 4,2W 2.700 K 420 lm/W (incluida, included, inclus)



### Medidas generales *General Measures* Mesures générales

- > Longitud de 70 / 180 cm y 65 / 90 cm de altura
- > *Length 70 / 180 cm and height 65 / 90 cm*
- > Longueur 70 / 180 cm et hauteur 65 / 90 cm

### Embalaje *Packaging* Emballage

- > 1 caja
- > 1 box
- > 1 carton



24 x 74 x 24 cm / 0.052 m<sup>3</sup>  
9.4" 29.1" 9.4" / 1.85 ft<sup>3</sup>

### Peso *Weight* Poids

Absidiola c móvil 2: 1,6 kg / 3.52 lb  
Absidiola c móvil 4: 3,2 kg / 7.05 lb

### Mantenimiento *Maintenance* Entretien

- > Limpiar con tela suave ligeramente humedecida con agua. No utilizar detergentes, amoníaco o productos abrasivos.
- > *Wipe with a clean soft cloth slightly dampened with water. Do not use ammonia, solvents or abrasive cleaning products.*
- > Nettoyage avec un tissu doux légèrement humidifié avec de l'eau. Ne pas utiliser d'ammoniaque, solvants ou autres substances abrasives d'entretien.

**Uso Use Usage**

- > Interior
- > Indoor
- > Intérieur

**Croquis Sketch Croquis**

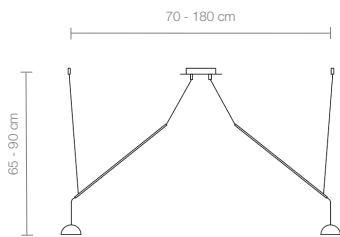

Absidiola c móvil 2 mini

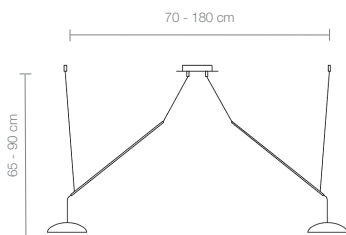

Absidiola c móvil 2 plato

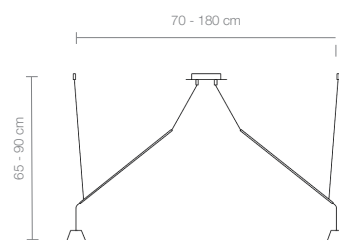

Absidiola c móvil 2 conica

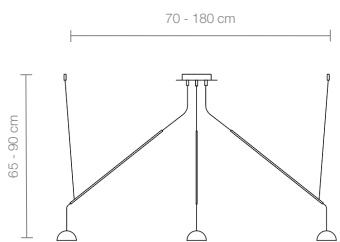

Absidiola c móvil 4 mini

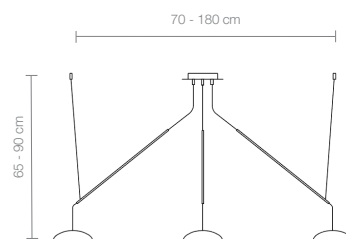

Absidiola c móvil 4 plato

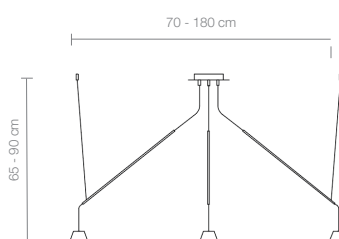

Absidiola c móvil 4 conica

**Pantallas Lampshades Abat-jours**

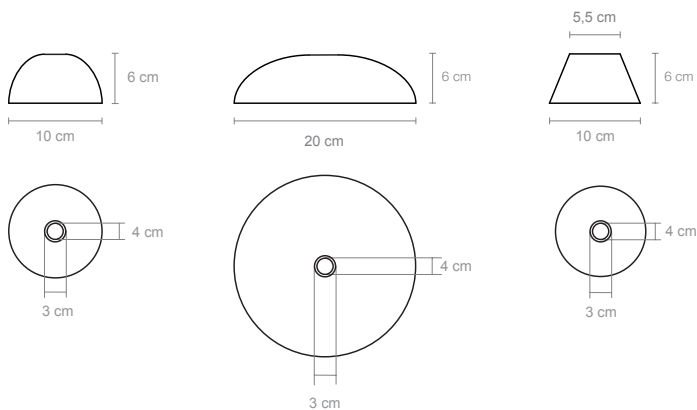

**Movimiento Movement Mouvement**

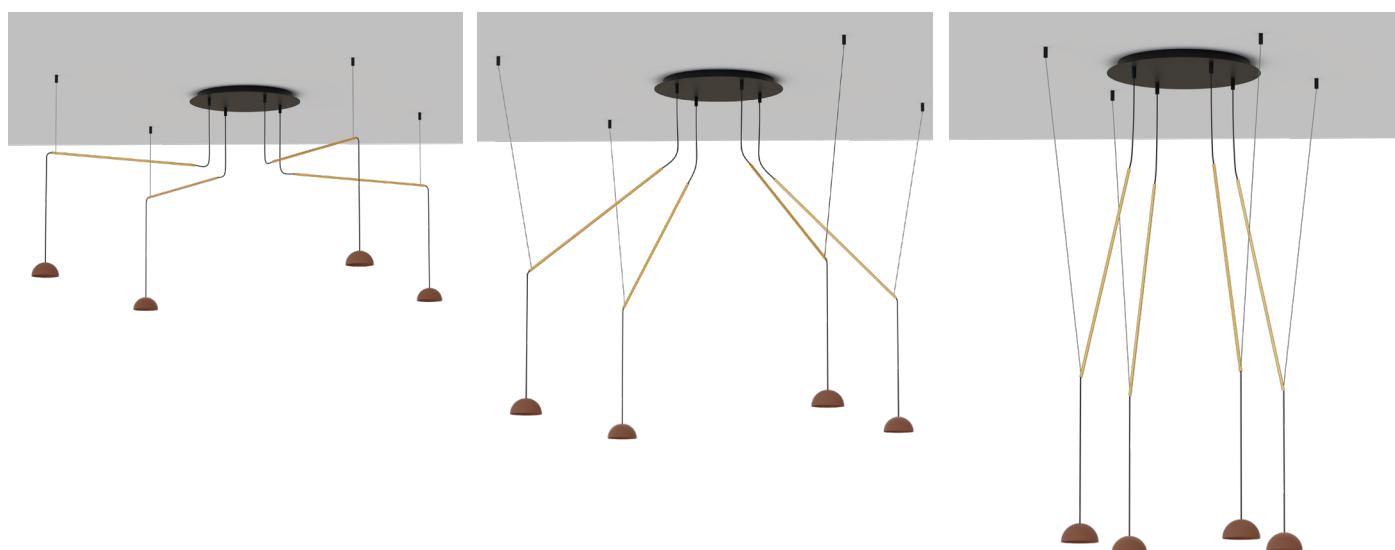



## Referencias absidiola c movil 2 *References absidiola c movil 2* Références absidiola c movil 2

> INDICAR EL COLOR DE LA PANTALLA DE CERÁMICA JUNTO CON LA REFERENCIA (ejemplo: 0000 - azul).

> *INDICATE THE COLOR OF THE CERAMIC SCREEN ALONG WITH THE REFERENCE (example: 0000 - blue).*

> *INDIQUEZ LA COULEUR DE L'ÉCRAN EN CÉRAMIQUE AVEC LA RÉFÉRENCE (exemple : 0000 - bleu).*



MINI	PLATO	CONICA	ESTRUCTURA STRUCTURE STRUCTURE	PANTALLA LAMP SHADE ABAT-JOUR
				
4777	4778	4779	● Negro RAL 9005 Black RAL 9005 <i>Noir RAL 9005</i>	● Cerámica en terracota natural, Natural ceramic terracotta <i>Céramique naturelle terre cuite</i> ● Cerámica en blanco esmaltado Ceramic in glazed white <i>Céramique en blanc émaillé</i> ● Cerámica en beige esmaltado Glazed beige ceramic <i>Céramique beige émaillée</i> ● Cerámica en verde esmaltado Ceramic in green glaze <i>Céramique à glaçure verte</i> ● Cerámica en rojo esmaltado Red glazed ceramic <i>Céramique émaillée rouge</i> ● Cerámica en negro esmaltado Black glazed ceramic <i>Céramique émaillée noire</i> ● Cerámica en gris azulado esmaltado Glazed bluish-grey ceramic <i>Céramique émaillée gris-bleu</i> ● Cerámica en azul esmaltado Blue glazed ceramic <i>Céramique émaillée bleue</i>
4754			● Negro RAL 9005 Black RAL 9005 <i>Noir RAL 9005</i>	● Alabastro Alabaster <i>Albâtre</i>

## Referencias absidiola c movil 4 *References absidiola c movil 4* Références absidiola c movil 4

> INDICAR EL COLOR DE LA PANTALLA DE CERÁMICA JUNTO CON LA REFERENCIA (ejemplo: 0000 - azul).

> *INDICATE THE COLOR OF THE CERAMIC SCREEN ALONG WITH THE REFERENCE (example: 0000 - blue).*

> *INDIQUEZ LA COULEUR DE L'ÉCRAN EN CÉRAMIQUE AVEC LA RÉFÉRENCE (exemple : 0000 - bleu).*

MINI	PLATO	CONICA	ESTRUCTURA STRUCTURE STRUCTURE	PANTALLA LAMP SHADE ABAT-JOUR
				
4780	4781	4782	● Negro RAL 9005 Black RAL 9005 <i>Noir RAL 9005</i>	● Cerámica en terracota natural, Natural ceramic terracotta <i>Céramique naturelle terre cuite</i> ● Cerámica en blanco esmaltado Ceramic in glazed white <i>Céramique en blanc émaillé</i> ● Cerámica en beige esmaltado Glazed beige ceramic <i>Céramique beige émaillée</i> ● Cerámica en verde esmaltado Ceramic in green glaze <i>Céramique à glaçure verte</i> ● Cerámica en rojo esmaltado Red glazed ceramic <i>Céramique émaillée rouge</i> ● Cerámica en negro esmaltado Black glazed ceramic <i>Céramique émaillée noire</i> ● Cerámica en gris azulado esmaltado Glazed bluish-grey ceramic <i>Céramique émaillée gris-bleu</i> ● Cerámica en azul esmaltado Blue glazed ceramic <i>Céramique émaillée bleue</i>
4755			● Negro RAL 9005 Black RAL 9005 <i>Noir RAL 9005</i>	● Alabastro Alabaster <i>Albâtre</i>