

# luxcambra

SINCE 1966

## Absidiola c

JORDI LLOPIS

Lámpara de suspensión *Hanging lamp* Suspension



### Descripción *Description* Description

- > Absidiola amplía la colección Absis expresándose de manera única y explorando nuevas formas de iluminación. Evoluciona en distintas tipologías de producto que se adaptan a cualquier espacio a través de un juego de regulación singular. Apliques y colgantes individuales o regulables de brazo largo, pies, sobremesas y plafones, se trata de una amplia colección con formas sencillas y minimalistas que lucen con alma propia e interactúan en el espacio aportándole personalidad. La posibilidad de combinar las diferentes formas de pantalla de cerámica o alabastro de dimensiones reducidas con una amplia paleta de colores dan carácter a la familia y permiten obtener resultados únicos.
- > *Absidiola expands the Absis collection by expressing itself in a unique way and exploring new forms of lighting. It evolves in different product typologies that adapt to any space through a singular regulation game. Wall and pendant lights and individual or adjustable long arm, feet, table and ceiling lights, it is a wide collection with simple and minimalist shapes that look with their own soul and interact in the space giving it personality. The possibility of combining the different shapes of ceramic or alabaster lampshades of reduced dimensions with a wide palette of colors gives character to the family and allows to obtain unique results.*
- > Absidiola élargit la collection Absis en s'exprimant de manière unique et en explorant de nouvelles formes d'éclairage. Elle évolue dans différentes typologies de produits qui s'adaptent à n'importe quel espace grâce à un jeu de régulation singulier. Appliques et suspensions individuelles ou orientables avec de longs bras, pieds, lampes de table et plafonniers, il s'agit d'une vaste collection aux formes simples et minimalistes qui ont leur propre âme et interagissent avec l'espace en lui donnant de la personnalité. La possibilité de combiner les différentes formes d'abat-jour en céramique ou en albâtre de dimensions réduites avec une large palette de couleurs donne du caractère à la famille et permet d'obtenir des résultats uniques.

### Materiales y acabados *Materials and finishes* Matériaux et finitions

#### Estructura *Structure* Structure

- > Estructura negro RAL 9005
- > *Structure black RAL 9005*
- > Structure noire RAL 9005

#### Pantalla *Lampshade* Abat-jour

- > Pantalla de cerámica artesanal en crudo o esmaltada en varios colores. Pantalla en alabastro sólo para la versión con la pantalla mini.
- > *Handmade ceramic lampshade in raw or glazed in various colors. Alabaster lampshade only for the version with the mini lampshades.*
- > Abat-jour en cerámica artesanal brut ou émaillée en plusieurs couleurs. Abat-jour en albâtre uniquement pour la version avec l'abat-jour mini.



### Características eléctricas *Electrical characteristics* Caractéristiques électriques

PCB LED 4,2W 420 lm / 2.700 k



### Medidas generales *General Measures* Mesures générales

- > Diametro pantallas Mini y Cónica 10 cm. Pantalla Plato 20 cm
- > *Diameter Mini and Conical shade 10 cm. Plate shade 20 cm.*
- > Diamètre abat-jour Mini et Conique 10 cm. Abat-jour Plat 20 cm.

### Embalaje *Packaging* Emballage

- > 1 caja
- > 1 box
- > 1 carton



24 x 74 x 24 cm / 0.052 m<sup>3</sup>  
9.4" 29.1" 9.4" / 1.85 ft<sup>3</sup>

### Peso *Weight* Poids

0,6 kg  
1,32277 lb

### Mantenimiento *Maintenance* Entretien

- > Limpiar con tela suave ligeramente humedecida con agua. No utilizar detergentes, amoníaco o productos abrasivos.
- > *Wipe with a clean soft cloth slightly dampened with water. Do not use ammonia, solvents or abrasive cleaning products.*
- > Nettoyage avec un tissu doux légèrement humidifié avec de l'eau. Ne pas utiliser d'ammoniaque, solvants ou autres substances abrasives d'entretien.

### Uso *Use* Usage

- > Interior
- > *Indoor*
- > Intérieur

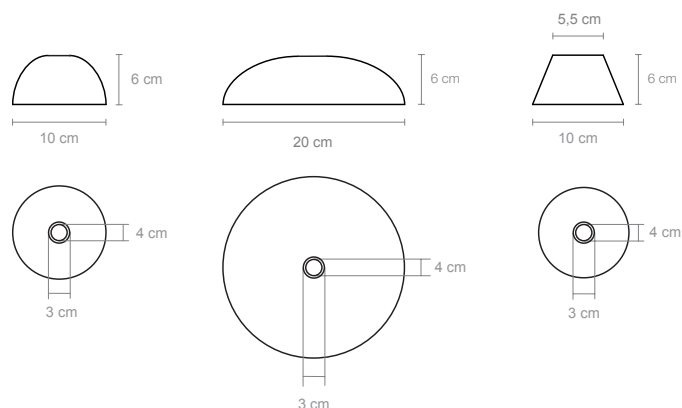
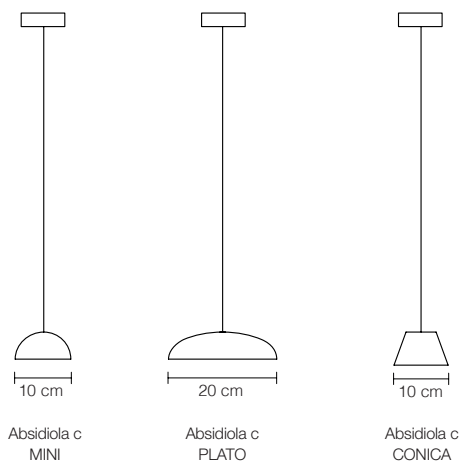

Referencias References Reference

- > INDICAR EL COLOR DE LA PANTALLA DE CERÁMICA JUNTO CON LA REFERENCIA (ejemplo: 0000 - azul).
- > INDICATE THE COLOR OF THE CERAMIC LAMPSHADE ALONG WITH THE REFERENCE (example: 0000 - blue).
- > INDIQUEZ LA COULEUR DE L'ABAT-JOUR EN CÉRAMIQUE AVEC LA RÉFÉRENCE (exemple : 0000 - bleu).

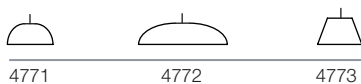

ESTRUCTURA  
STRUCTURE  
STRUCTURE

- Negro RAL 9005  
Black RAL 9005  
Noir RAL 9005

PANTALLA  
LAMPSHADE  
ABAT-JOUR

- Cerámica en terracota natural,  
Natural ceramic terracotta  
Céramique naturelle terre cuite
- Cerámica en blanco esmaltado  
Ceramic in glazed white  
Céramique en blanc émaillé
- Cerámica en beige esmaltado  
Glazed beige ceramic  
Céramique beige émaillée
- Cerámica en verde esmaltado  
Ceramic in green glaze  
Céramique à glaçure verte
- Cerámica en rojo esmaltado  
Red glazed ceramic  
Céramique émaillée rouge
- Cerámica en negro esmaltado  
Black glazed ceramic  
Céramique émaillée noire
- Cerámica en gris azulado esmaltado  
Glazed bluish-grey ceramic  
Céramique émaillée gris-bleu
- Cerámica en azul esmaltado  
Blue glazed ceramic  
Céramique émaillée bleue

4752

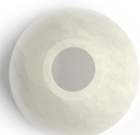

- Negro RAL 9005  
Black RAL 9005  
Noir RAL 9005

- Alabastro  
Alabaster  
Albâtre